

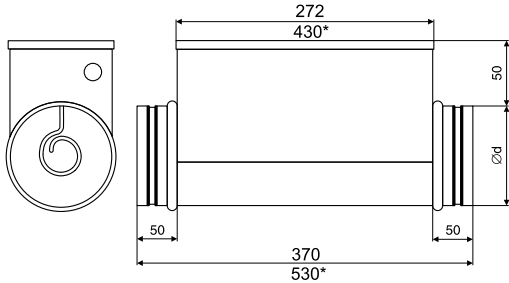

### ГАБАРИТНЫЕ РАЗМЕРЫ



\* Для воздушнонагревателей мощностью 12 кВт

### ЕОК

#### Электрический каналный нагреватель для круглых каналов

Электрический каналный нагреватель для круглых каналов, корпус и коммутационная коробка изготовлены из оцинкованного стального листа, нагревательные элементы из нержавеющей стали.

- Нагреватель предназначен для нагрева воздуха в вентиляционных системах с управлением нагрева от внешнего регулятора типа Pulsair, ТТС, термостата и т.п.
- Нагреватели изготавливаются в соответствии ГОСТ 15150-69 климатического исполнения группы УХЛ 4 и должны размещаться в помещениях, защищенных от воздействия атмосферных осадков. Направление воздушного потока должно соответствовать стрелке, расположенной на нагревателе. Скорость воздуха в канале нагревателя должна быть не менее 1,5 м/с, а выходная рабочая температура не должна превышать 40 (С). В случае несоблюдения данных условий возможно срабатывание защиты от перегрева.
- Нагреватель может быть установлен горизонтально или вертикально. Соединительная коробка может быть расположена сверху и сбоку.
- Нагреватели снабжены двумя термостатами: первый с автоматическим перезапуском, обеспечивает стандартную защиту нагревателя от перегрева, автоматически включаясь и выключаясь при достижении пороговой температуры (температура отключения 60<sup>0</sup> С), второй является аварийной защитой и после срабатывания требует ручного включения (температура отключения 100<sup>0</sup> С).
- Класс защиты IP 43.

### ТЕХНИЧЕСКИЕ ХАРАКТЕРИСТИКИ

Модель	Мощн, кВт	Напряжение, В	Тиристорн. управление	Схема подключения	Кг.
ЕОК 100/0,3-1	0.3	230/1	Pulsair	1	2
ЕОК 100/0,6-1	0.6	230/1	Pulsair	1	2
ЕОК 100/1,2-1	1.2	230/1	Pulsair	1	3
ЕОК 100/1,8-1	1.8	230/1	Pulsair	1	3
ЕОК 100/2,4-1	2.4	230/1	Pulsair	1	3
ЕОК 125/1,2-1	1.2	230/1	Pulsair	1	3
ЕОК 125/1,8-1	1.8	230/1	Pulsair	1	3
ЕОК 125/2,4-1	2.4	230/1	Pulsair	1	3
ЕОК 160/1,2-1	1.2	230/1	Pulsair	1	3
ЕОК 160/2,4-1	2.4	230/1	Pulsair	1	4
ЕОК 160/3,0-1	3.0	230/1	Pulsair	1	4
ЕОК 160/5,0-2	5.0	400/2	Pulsair	2	4
ЕОК 160/6,0-2	6.0	400/2	Pulsair		4
ЕОК 160/6,0-3	6.0	400/3	ТТСОНЕ	3, 4	4
ЕОК 200/2,4-1	2.4	230/1	Pulsair	1	4
ЕОК 200/3,0-1	3.0	230/1	Pulsair	1	5
ЕОК 200/5,0-2	5.0	400/2	Pulsair	2	6
ЕОК 200/6,0-2	6.0	400/2	Pulsair	2	6
ЕОК 200/6,0-3	6.0	400/3	ТТСОНЕ	3, 4	6
ЕОК 250/3,0-1	3.0	230/1	Pulsair	1	5
ЕОК 250/6,0-2	6.0	400/2	Pulsair	2	6
ЕОК 250/6,0-3	6.0	400/3	ТТСОНЕ	3, 4	6
ЕОК 250/9,0-3	9.0	400/3	ТТСОНЕ	3, 4	6
ЕОК 250/12,0-3	12.0	400/3	ТТСОНЕ	3, 4	8
ЕОК 315/3,0-1	3.0	230/1	Pulsair	1	6
ЕОК 315/6,0-2	6.0	400/2	Pulsair	2	7
ЕОК 315/6,0-3	6.0	400/3	ТТСОНЕ	3, 4	7
ЕОК 315/9,0-3	9.0	400/3	ТТСОНЕ	3, 4	8
ЕОК 315/12,0-3	12.0	400/3	ТТСОНЕ	3, 4	9
ЕОК 400/9,0-3	9.0	400/3	ТТСОНЕ	3, 4	9
ЕОК 400/12,0-3	12.0	400/3	ТТСОНЕ	3, 4	10

### РАСШИФРОВКА ОБОЗНАЧЕНИЯ

ЕОК 100 / 0,4 -1

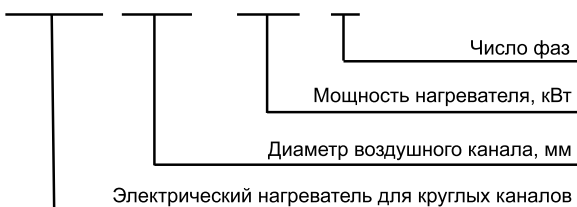

**ПАДЕНИЕ ДАВЛЕНИЯ НА ВОЗДУХОНАГРЕВАТЕЛЕ**

Падение давления на воздухонагревателе зависит от скорости потока воздуха и количества рядов ТЭНов.

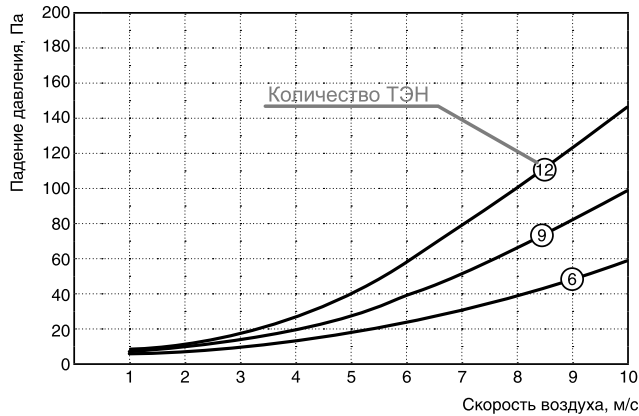

**ТЕМПЕРАТУРА ПОВЕРХНОСТИ ЭЛЕМЕНТОВ (ТЭНов)**

В зависимости от скорости потока воздуха через нагреватель и коэффициента теплосъёма с поверхностей нагревателей.

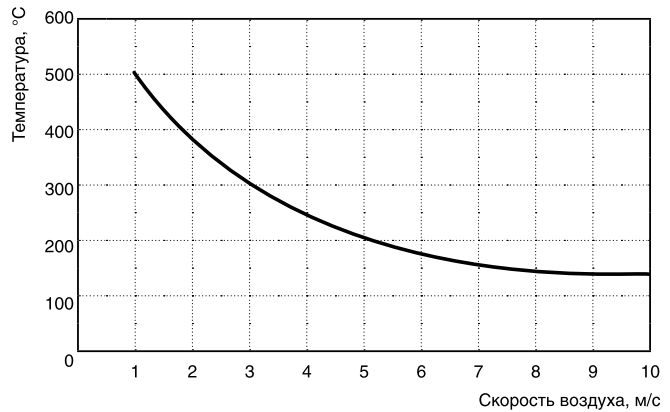

**СХЕМЫ ЭЛЕКТРИЧЕСКИХ СОЕДИНЕНИЙ**

**Схема 1 (230 В, 1 фаза)**

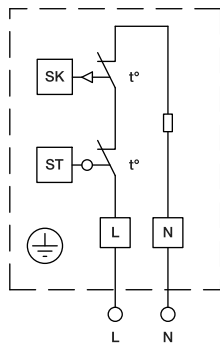

**Схема 2 (400 В, 2 фазы)**

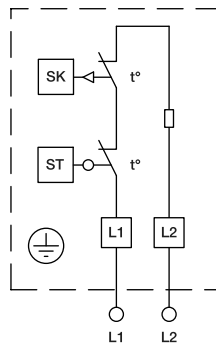

**Схема 3 (400 В, 3 фазы)**

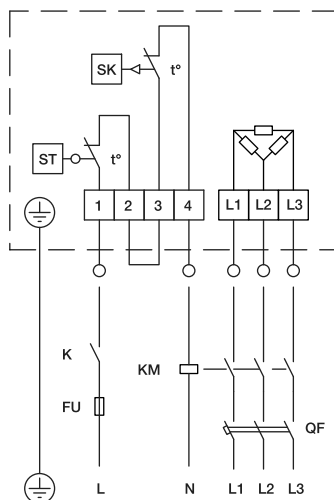

**Схема 4 (400 В, 3 фазы)**

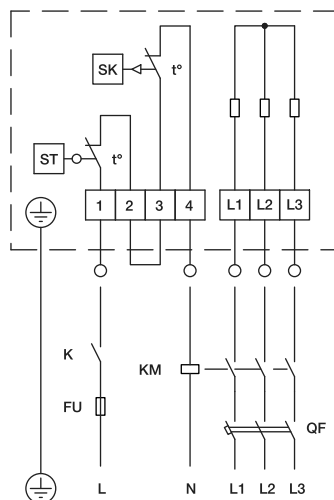

**SK** - Термостат защиты от перегрева с автоматическим возвратом, температура срабатывания 60 °С;  
**ST** - термостат защиты от перегрева с ручным возвратом, температура срабатывания 90 °С;  
**K** - контакт реле вентилятора;  
**FU** - предохранитель плавкий;  
**KM** - контактор, магнитный пускатель;  
**QF** - автоматический выключатель.

**Подключение:**

Внимание! Подключение и эксплуатацию нагревателей должны производить квалифицированные специалисты, имеющие допуск к работе на электроустановках до 1000В.

Электропитание на нагреватель должно быть подано после включения вентилятора при достаточном потоке воздуха. Кабель электропитания должен соответствовать мощности воздухонагревателя. Автоматический выключатель так же должен соответствовать мощности номинального потребляемого тока воздухонагревателя (см. таблицу). Внешнее реле защиты должно быть с автоматическим возвратом в исходное положение. Корпус воздухонагревателя должен быть заземлён.

ОСЕТВЯЕ ЭЛЕМЕНТЫ